

**ZATWIERDZAM**

**KOMENDANT POWIATOWY**

Państwowej Straży Pożarnej

  
st. bryg. mł. inż. Krzysztof Folta

Brzozów, dnia 25 czerwca 2026 r.

POT.1110.4.2026

## **OGŁOSZENIE O NABORZE DO SŁUŻBY W PAŃSTWOWEJ STRAŻY POŻARNEJ**

**Komenda Powiatowa Państwowej Straży Pożarnej w Brzozowie  
ogłasza nabór do służby przygotowawczej w Państwowej Straży Pożarnej  
na stanowisko stażysty w Wydziale Organizacyjno-Kwatermistrzowskim oraz na stanowisko stażysty  
w Wydziale Operacyjno-Rozpoznawczym**

**Liczba stanowisk, na które prowadzony jest nabór do służby: 2 stanowiska.**

**Nazwa stanowiska, którego dotyczy postępowanie kwalifikacyjne:**

- 1 stanowisko w Wydziale Organizacyjno-Kwatermistrzowskim - stażysta w służbie przygotowawczej, docelowo starszy technik sztabowy.

- 1 stanowisko w Wydziale Operacyjno-Rozpoznawczym – stażysta w służbie przygotowawczej, docelowo starszy specjalista do spraw Ochrony Ludności i Obrony Cywilnej.

**Miejsce pełnienia służby:** Komenda Powiatowa Państwowej Straży Pożarnej w Brzozowie, ul. Bohaterów II Wojny Światowej 8, 36-200 Brzozów.

**Rodzaj rozkładu czasu służby:** codzienny rozkład czasu służby 8 godzin – **stanowiska nie związane z bezpośrednim udziałem w działaniach ratowniczo-gaśniczych.**

### **ROZDZIAŁ I. WYMAGANIA KONIECZNE STAWIANE KANDYDATOM.**

#### **KRYTERIA OGÓLNE:**

Kandydaci do służby w Państwowej Straży Pożarnej spełniać muszą, stosownie do postanowień art. 28 i art. 34 ust. 4 ustawy z dnia 24 sierpnia 1991 r. o Państwowej Straży Pożarnej t.j. (Dz. U. 2025 poz. 1312) następujące kryteria:

1. Posiadać obywatelstwo polskie.
2. Być nie karanym za przestępstwo lub przestępstwo skarbowe.
3. Korzystać z pełni praw publicznych.
4. Posiadać co najmniej wykształcenie średnie lub średnie branżowe.
5. Posiadać uregulowany stosunek do służby wojskowej (nie dotyczy kobiet).
6. Legitymować się bardzo dobrym stanem zdrowia, tj. zdolnością fizyczną i psychiczną konieczną do pełnienia służby w Państwowej Straży Pożarnej (weryfikacja w dalszym etapie naboru do służby - potwierdzona orzeczeniem Poradni Psychologicznej oraz orzeczeniem Rejonowej Komisji Lekarskiej MSWiA o przydatności do służby w PSP).

#### **WYMAGANIA OBOWIĄZKOWE STAWIANE KANDYDATOM:**

1. **Posiadać uprawnienia do kierowania pojazdami (prawo jazdy) kategorii min. B.**
2. **Posiadać wykształcenie wyższe.**

## ROZDZIAŁ II. GŁÓWNE OBOWIĄZKI NA STANOWISKU, NA KTÓRE PROWADZONY JEST NABÓR.

### STANOWISKO W WYDZIALE ORGANIZACYJNO-KWATERMISTRZOWSKIM:

#### Na stanowisko stażysty w wydziale

1. Realizowanie zadań administracyjnych wynikających z zakresu wydzielonych obowiązków dla Wydziału Organizacyjno-Kwatermistrzowskiego m.in.:
  - a) prowadzenie gospodarki majątkowej oraz mundurowej komendy;
  - b) prowadzenie spraw w zakresie gospodarki magazynowej;
  - c) likwidowanie zbędnych rzeczowych składników majątku;
  - d) realizowanie prac dotyczących projektów związanych z pozyskiwaniem środków z funduszy strukturalnych i celowych;
2. Przestrzeganie obowiązujących przepisów, regulaminów i ustalonych zasad w służbie, w tym również w zakresie BHP, poddawanie się okresowym badaniom lekarskim.
3. Podnoszenie kwalifikacji zawodowych i specjalistycznych.
4. Udział w szkoleniach organizowanych w czasie służby.
5. Utrzymywanie dobrej kondycji i sprawności fizycznej.
6. Praca na oprogramowaniu biurowym typu MS Office.
7. Praca w systemie elektronicznego obiegu dokumentów EZD RP.

### STANOWISKO W WYDZIALE OPERACYJNO-ROZPOZNAWCZYM:

1. Realizowanie zadań administracyjnych wynikających z zakresu wydzielonych obowiązków dla Wydziału Operacyjno-Rozpoznawczego m.in.:
  - a) sprawowanie nadzoru nad przestrzeganiem przepisów ustawy o ochronie ludności i obronie cywilnej oraz współpraca z samorządem w sprawach związanych z OCiOL na terenie powiatu;
  - b) prowadzenie czynności kontrolno-rozpoznawczych w zakresie kontroli spełniania przez obiekty zbiorowej ochrony wymagań w zakresie bezpieczeństwa pożarowego;
  - c) wydawanie na potrzeby organów ochrony ludności stanowisk czy poddany sprawdzeniu obiekt spełnia lub może spełniać warunki dla budowli ochronnej;
2. Przestrzeganie obowiązujących przepisów, regulaminów i ustalonych zasad w służbie, w tym również w zakresie BHP, poddawanie się okresowym badaniom lekarskim.
3. Podnoszenie kwalifikacji zawodowych i specjalistycznych.
4. Udział w szkoleniach organizowanych w czasie służby.
5. Utrzymywanie dobrej kondycji i sprawności fizycznej.
6. Praca na oprogramowaniu biurowym typu MS Office.
7. Praca w systemie elektronicznego obiegu dokumentów EZD RP.

## ROZDZIAŁ III. WYMAGANE DOKUMENTY.

1. **Podanie** o przyjęcie do służby w Państwowej Straży Pożarnej, którego wzór jest w **załączniku nr 1**.
2. **Zaświadczenie** lekarskie o braku przeciwwskazań zdrowotnych, o których mowa w art. 28 ust. 6 ustawy, które musi zostać wystawione nie wcześniej niż 30 dni przed dniem przystąpienia do testów sprawności fizycznej (**załącznik nr 2**).
3. **Oświadczenie** o zapoznaniu się z zasadami naboru i o braku roszczeń o wypłatę odszkodowania z tytułu ewentualnego nieszczęśliwego wypadku podczas udziału w poszczególnych etapach procesu rekrutacji. (**załącznik nr 3**).
4. **Klauzula informacyjna (RODO)** na potrzeby procesu rekrutacji do służby (**załącznik nr 4**).

#### Uwaga:

- **NIE dopuszcza się innych wzorów dokumentów niż określone powyżej w tych zakresach**
- Dokumenty wymienione w punktach 1, 3 i 4 (**podanie, oświadczenie i RODO**) **opatrzone własnoręcznym podpisem** potwierdzają spełnianie koniecznych wymagań stawianych kandydatowi.
- Informujemy, że **nie dopuszcza** się możliwości wykorzystania testów sprawności fizycznej uzyskanych w innej jednostce organizacyjnej PSP.

## ROZDZIAŁ IV. TERMIN I MIEJSCE SKŁADANIA DOKUMENTÓW.

- Osobiście w sekretariacie tut. komendy, I piętro od poniedziałku do piątku w godzinach 8:00-15:00, lub
- listownie na adres: Komenda Powiatowa Państwowej Straży Pożarnej w Brzozowie, 36-200 Brzozów, ul. Bohaterów II Wojny Światowej 8.

**Dokumenty, o których mowa w rozdziale III (TYLKO ! - podanie, zaświadczenie, oświadczenie i RODO), należy składać do dnia 10 lipca 2026 r. do godz. 15<sup>00</sup>. Za datę przyjęcia dokumentów uznaje się **datę wpływu** do Komendy Powiatowej Państwowej Straży Pożarnej w Brzozowie. Oferty składane po terminie (**decyduje data wpływu, a nie data stempla pocztowego**) nie będą brane pod uwagę w postępowaniu kwalifikacyjnym.**

### **UWAGA!**

Po złożeniu dokumentów, o których mowa w rozdziale III, kandydatowi zostanie nadany numer identyfikacyjny oraz założony arkusz indywidualnej oceny kandydata, w którym dokumentowane będą wyniki osiągane przez niego w poszczególnych etapach postępowania kwalifikacyjnego. Kandydaci, którzy prześlą dokumenty pocztą zostaną poinformowani o nadaniu numeru identyfikacyjnego telefonicznie.

**Dokumenty należy składać w zamkniętych kopertach opisanych imieniem i nazwiskiem kandydata z dopiskiem „NABÓR DO SŁUŻBY” i numerem telefonu do kandydata!!!.**

### **UWAGA!**

**Kandydaci, którzy zostaną zakwalifikowani do rozmowy kwalifikacyjnej (*po pozytywnych wynikach testów sprawnościowych*) dostarczą do dnia 17 lipca 2026 r. do godz. 12<sup>00</sup> poniższe (kolejne) dokumenty:**

1. **Deklarację, na jakie stanowisko aspirują w procesie rekrutacji. (Deklaracje zostaną rozdane kandydatom, którzy pozytywnie zaliczyli II etap rekrutacji)**
2. Kserokopie świadectw pracy lub służby z poprzednich miejsc pracy lub służby, o ile wcześniej kandydat pozostawał w stosunku pracy lub służby.
3. Kserokopię książeczki wojskowej w przypadku jej posiadania z uwidocznionymi danymi osobowymi kandydata i **zapisem dotyczącym uregulowanego stosunku do służby wojskowej albo odpowiedni dokument z Wojskowego Centrum Rekrutacji (nie dotyczy kobiet).**
4. Kserokopie dokumentów potwierdzających posiadane wykształcenie, wykszolenie lub posiadane umiejętności.
5. Zaświadczenie o udziale w działaniach ratowniczo – gaśniczych lub ćwiczeniach organizowanych przez jednostki organizacyjne Państwowej Straży Pożarnej, o ile kandydat jest członkiem OSP, którego wzór jest określony w **załączniku nr 5.**
6. Kserokopię dokumentu potwierdzającego posiadanie obywatelstwa polskiego.

### **UWAGA!**

- **NA WSZYSTKICH składanych kopiach dokumentów należy umieścić następującą adnotację: „Potwierdzam za zgodność z oryginałem” - data, własnoręczny podpis.**
- **Kandydat sporządza i dołącza do ww. dokumentów WYKAZ (listę) SKŁADANYCH KOPII DOKUMENTÓW i czytelnie go podpisuje.**

## ROZDZIAŁ V. PRZEBIEG POSTĘPOWANIA KWALIFIKACYJNEGO.

Postępowanie kwalifikacyjne składa się z następujących etapów:

- ETAP I** - Ocena złożonych dokumentów (określonych w rozdziale III) związanych z postępowaniem kwalifikacyjnym.
- ETAP II** - Test sprawności fizycznej.
- ETAP III** - Ocena złożonych dokumentów (pozostałych określonych w rozdziale IV) związanych z postępowaniem kwalifikacyjnym,
- ETAP IV** - Rozmowa kwalifikacyjna.
- ETAP V** - Ustalenie zdolności fizycznej i psychicznej do pełnienia służby w Państwowej Straży Pożarnej.
- ETAP VI** - Lista kandydatów do przyjęcia do służby.

Postępowanie kwalifikacyjne wobec kandydata kończy się z chwilą uzyskania przez kandydata negatywnego wyniku z któregośkolwiek z etapów postępowania kwalifikacyjnego lub nieprzystąpienia przez kandydata do któregośkolwiek z etapów postępowania kwalifikacyjnego, wymienionych w ogłoszeniu o postępowaniu kwalifikacyjnym.

## ROZDZIAŁ VI. ETAPY PRZEPROWADZANIA NABORU

### ETAP I – przegląd i sprawdzenie kompletności dokumentów złożonych przez kandydata.

Etap pierwszy kończy się oceną kompletności dokumentów złożonych przez kandydata do służby i rozstrzygnięciem o zakwalifikowaniu go do kolejnego etapu postępowania. Złożenie przez kandydata dokumentów niekompletnych lub niespełnienie przez niego wymogów określonych w ogłoszeniu jest równoznaczne z uzyskaniem negatywnego wyniku w postępowaniu kwalifikacyjnym. O dopuszczeniu kandydata do kolejnego etapu postępowania, komisja kwalifikacyjna informuje kandydatów podając termin i miejsce przeprowadzania kolejnego etapu postępowania poprzez zamieszczenie stosownej informacji na stronie internetowej <https://www.gov.pl/web/kppsp-brzozow> oraz w siedzibie Komendy Powiatowej Państwowej Straży Pożarnej w Brzozowie, ul. Bohaterów II Wojny Światowej 8, 36-200 Brzozów (tablica ogłoszeń na Stanowisku Kierowania Komendanta Powiatowego).

#### **Uwaga :**

**Przed rozpoczęciem pozostałych etapów postępowania kwalifikacyjnego kandydat okazuje dokument potwierdzający jego tożsamość.**

### ETAP II - test sprawności fizycznej.

Test sprawności fizycznej składa się z próby sprawnościowej oraz wydolnościowej, które przeprowadza się w sposób określony w przepisach wydanych na podstawie art. 42 ust. 3 ustawy z dnia 24 sierpnia 1991 r. o Państwowej Straży Pożarnej oraz rozporządzenia Ministra Spraw Wewnętrznych i Administracji z dnia 23 września 2021 r. w sprawie postępowania kwalifikacyjnego o przyjęcie do służby w Państwowej Straży Pożarnej (Dz. U. z 2021 r. poz. 1772 z późn. zm.).

Testy sprawności fizycznej przeprowadza się w ubiorze i obuwiu sportowym. Test sprawności fizycznej obejmuje podciąganie się na drążku (mężczyźni) lub rzut piłką lekarską (kobiety), bieg po kopercie oraz próbę wydolnościową (Beep test). Kandydat może podejść do każdej z prób dwukrotnie. Podejście drugie może nastąpić wyłącznie w dniu, w którym przeprowadzono pierwsze podejście do danej próby. Do oceny ogólnej zostaje wybrany korzystniejszy wynik podejścia uzyskany przez kandydata.

Termin oraz miejsce testu sprawności fizycznej:

**- 15-07-2026 r. godz. 9<sup>00</sup>: pomieszczenie sali odpraw, parter, Komenda Powiatowa Państwowej Straży Pożarnej w Brzozowie, godz. 9<sup>00</sup> – 9<sup>30</sup> rejestracja kandydatów (kandydat, który zgłosi się po godzinie 9<sup>30</sup> nie zostanie dopuszczony do tego etapu), godz. 9<sup>45</sup> podciąganie się na drążku – pomieszczenie siłowni komendy. Następnie na hali garażowej zlokalizowanej w obiekcie komendy przeprowadzone zostaną pozostałe testy: rzut piłką lekarską, bieg po kopercie i próba wydolnościowa. Przed każdą z prób sprawnościowych będzie krótki instruktaż.**

## Próby sprawnościowe:

### - podciąganie na drążku

Ćwiczący zajmuje pozycję w zwisie na drążku (nachwytem lub podchwytem) ramiona wyprostowane i pozostaje w bezruchu. Ćwiczący wykonuje podciągnięcia tak, żeby broda znalazła się ponad drążkiem, wraca do pozycji wyjściowej (ramiona wyprostowane) i ponawia ewolucję.

Oceniający zalicza tylko prawidłowe wykonanie ćwiczenia, wymieniając kolejne liczby zaliczonych powtórzeń. Podczas wykonywania ćwiczenia dozwolona jest praca nóg i tułowia.

### - rzut piłką lekarską

Kandydat na strażaka ustawia się przed linią, przodem do kierunku rzutu. Unosi piłkę o wadze 2kg oburącz za głowę i wykonuje rzut. Odległość rzutu wyznacza punkt, w którym piłka zetknęła się z podłożem. Przekroczenie linii w momencie wykonywania rzutu lub bezpośrednio po rzucie, a przed kontaktem piłki z podłożem powoduje niezaliczenie próby.

### - bieg po kopercie

Ćwiczący zajmuje pozycję startową (niska lub stojąca) przed linią startu. Na donośny sygnał „startera” rozpoczyna bieg. Czas mierzony jest do momentu trzykrotnego pokonania trasy koperty.

Falstart powoduje powtórzenie startu. Dopuszcza się tylko jeden falstart. Ćwiczący pokonuje trasę trzykrotnie.

Podczas wykonywania próby obowiązuje całkowity zakaz chwywania i przytrzymywania stojących tyczek.

W przypadku przewrócenia lub przesunięcia tyczki z punktu jej ustawienia, ćwiczący musi ją ustawić na wcześniej zajmowanym miejscu i dopiero kontynuować bieg. W przypadku nieustawienia tyczki na wcześniej zajmowanym miejscu i kontynuowaniu biegu, ćwiczącemu przerywa się próbę i uznaje się ją jako niezaliczoną.

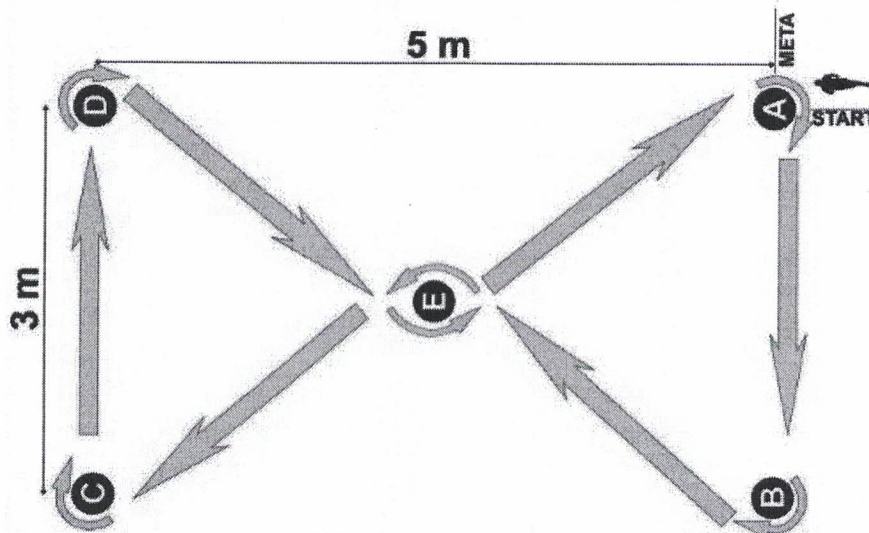

### Próba wydolnościowa „Beep test”

Próba wydolnościowa (Beep test) polega na bieganiu pomiędzy dwoma znacznikami (liniami), oddalonymi od siebie o 20 metrów w określonym stale rosnącym tempie. Ćwiczący zajmuje pozycję startową (niska lub stojąca) przed linią startu. Na donośny sygnał „startera” rozpoczyna bieg. Koniec testu następuje w momencie gdy ćwiczący dwukrotnie nie przebiegnie kolejnych 20 metrów w wyznaczonym czasie lub dwukrotnie pod rząd wystartuje do kolejnych odcinków przed sygnałem. Ostateczny wynik to liczba rozpoczętego poziomu oraz liczba pełnych przebiegniętych 20-metrowek na tym poziomie (np. 10-9), gdzie 10 oznacza poziom a 9 – numer 20-metrowego odcinka.

Liczba odcinków	1 odc.	2 odc.	3 odc.	4 odc.	5 odc.	6 odc.	7 odc.	8 odc.	9 odc.	10 odc.	11 odc.	12 odc.	Czas odcinka (s)
Poziom	Przebiegnięty dystans (m)												
1	20	40	60	80	100	120	140						9,0
2	160	180	200	220	240	260	280	300					8,0
3	320	340	360	380	400	420	440	460					7,5
4	480	500	520	540	560	580	600	620	640				7,2
5	660	680	700	720	740	760	780	800	820				6,8
6	840	860	880	900	920	940	960	980	1000	1020			6,5
7	1040	1060	1080	1100	1120	1140	1160	1180	1200	1220			6,2
8	1240	1260	1280	1300	1320	1340	1360	1380	1400	1420	1440		6,0
9	1460	1480	1500	1520	1540	1560	1580	1600	1620	1640	1660		5,7
10	1680	1700	1720	1740	1760	1780	1800	1820	1840	1860	1880		5,5
11	1900	1920	1940	1960	1980	2000	2020	2040	2060	2080	2100	2120	5,3
12	2140	2160	2180	2200	2220	x	x	x	x	x	x	x	5,1

TABELA DO PRZEPROWADZENIA PRÓBY WYDOLNOŚCIOWEJ

TABELA PUNKTOWA  
(przeliczenie uzyskanych wyników na punkty)

LICZBA PUNKTÓW	Podciąganie się na drążku (liczba powtórzeń)	Rzut piłką lekarską 2kg (odległość w metrach)	Bieg po kopercie (czas w sekundach)	Beep test (poziom – liczba odcinków)
75	26	10,00	22,00	12 – 5
74	25	9,90	22,05	12 – 4
73	24	9,80	22,10	12 – 3
72	23	9,70	22,15	12 – 2
71	22	9,60	22,20	12 – 1
70	21	9,50	22,25	11 – 12
69	20	9,40	22,30	11 – 11
68	19	9,30	22,35	11 – 10
67	18	9,20	22,40	11 – 9
66	17	9,10	22,45	11 – 8
65	16	9,00	22,50	11 – 7
64	-----	8,90	22,55	11 – 6
63	15	8,80	22,60	11 – 5
62	-----	8,70	22,65	11 – 4
61	14	8,60	22,70	11 – 3
60	-----	8,50	22,75	11 – 2
59	-----	8,40	22,80	11 – 1
58	13	8,30	22,85	10 – 11
57	-----	8,20	22,90	10 – 10
56	-----	8,10	22,95	10 – 9
55	12	8,00	23,00	10 – 8
54	-----	-----	23,05	10 – 7
53	-----	7,90	23,10	10 – 6
52	-----	-----	23,15	10 – 5
51	-----	7,80	23,20	10 – 4
50	11	-----	23,25	10 – 3
49	-----	7,70	23,30	10 – 2
48	-----	-----	23,35	10 – 1
47	-----	7,60	23,40	9 – 11
46	-----	-----	23,45	9 – 10

45	10	7,50	23,50	9 – 9
44	-----		23,60	9 – 8
43	-----	7,40	23,70	9 – 7
42	-----		23,80	9 – 6
41	-----	7,30	23,90	9 – 5
40	9	-----	24,00	9 – 4
39	-----	7,20	24,10	9 – 3
38	-----	-----	24,20	9 – 2
37	-----	7,10	24,30	9 – 1
36	-----	-----	24,40	8 – 11
35	8	7,00	24,50	8 – 10
34	-----	-----	24,60	8 – 9
33	-----	6,90	24,70	8 – 8
32	-----	-----	24,80	8 – 7
31	-----	6,80	24,90	8 – 6
30	7	-----	25,00	8 – 5
29	-----	6,70	25,10	8 – 4
28	-----	-----	25,20	8 – 3
27	-----	6,60	25,30	8 – 2
26	-----	-----	25,40	8 – 1
25	6	6,50	25,50	7 – 10
24	-----	-----	25,60	7 – 9
23	-----	6,40	25,70	7 – 8
22	-----	-----	25,80	7 – 7
21	-----	6,30	25,90	7 – 6
20	5	-----	26,00	7 – 5
19	-----	6,20	26,10	7 – 4
18	-----	-----	26,20	7 – 3
17	-----	6,10	26,30	7 – 2
16	-----	-----	26,40	7 – 1
15	4	6,00	26,50	6 – 10
14	-----	-----	26,60	6 – 9
13	-----	5,90	26,70	6 – 8
12	-----	-----	26,80	6 – 7
11	-----	5,80	26,90	6 – 6
10	3	-----	27,00	6 – 5
9	-----	5,70	27,10	6 – 4
8	-----	-----	27,20	6 – 3
7	-----	5,60	27,30	6 – 2
6	-----	5,50	27,40	6 – 1
5	2	5,40	27,50	5 – 9
4	-----	5,30	27,60	5 – 8
3	-----	5,20	27,70	5 – 7
2	-----	5,10	27,80	5 – 6
1	1	5,00	27,90	5 – 5

**Uwaga:**

- Test sprawności uznaje się za zaliczony w przypadku zaliczenia każdej z trzech prób oraz osiągnięcia wyniku końcowego tj. średniej arytmetycznej z sumy uzyskanych punktów z wszystkich konkurencji - dla mężczyzn co najmniej 50 pkt, dla kobiet 46 pkt.
- W przypadku gdy liczba kandydatów, którzy zaliczyli test sprawności fizycznej, jest mniejsza od liczby stanowisk, na które jest prowadzony nabór, obniża się minimalny do osiągnięcia wynik końcowy testu sprawności fizycznej do 41 pkt – dla mężczyzn i dla kobiet.
- System punktacji zgodny z tabelą umieszczoną w ogłoszeniu.

### ETAP III – ocena dokumentów związanych z postępowaniem kwalifikacyjnym.

**Na podstawie deklaracji kandydatów co do rodzaju stanowiska na które aspirują będą stworzone dwie osobne listy rankingowe.**

Etap polega na ocenie dokumentów dotyczących posiadanego wykształcenia i kwalifikacji wskazanych poniżej oraz określenia związanej z tym liczby punktów za poszczególne uprawnienia i sumy zgromadzonych punktów.

**System punktowy stosowany do oceny preferencji z tytułu posiadanego przez kandydatów do służby w państwowej straży pożarnej wykształcenia, wykształcenia lub posiadanych umiejętności.**

Możliwe do zdobycia punkty za posiadane kwalifikacje i uprawnienia:

Lp.	Rodzaj wykształcenia, wykształcenie lub posiadanych umiejętności	Liczba punktów
1	szkolenie podstawowe w zawodzie strażak	20 punktów
2	posiadanie tytułu zawodowego technik pożarnictwa	25 punktów
3	posiadanie tytułu zawodowego inżynier pożarnictwa	30 punktów
4	posiadanie tytułu zawodowego inżynier i dyplomu ukończenia w Szkole Głównej Służby Pożarniczej studiów w zakresie inżynierii bezpieczeństwa w specjalności inżynieria bezpieczeństwa pożarowego, wydanego do dnia 30 września 2019 r., lub studiów na kierunku inżynieria bezpieczeństwa w zakresie bezpieczeństwa pożarowego, wydanego po dniu 30 września 2019 r., lub dyplomu ukończenia w Akademii Pożarniczej studiów na kierunku inżynieria bezpieczeństwa w zakresie inżynieria bezpieczeństwa	15 punktów
5	uzyskanie kwalifikacji ratownika, o których mowa w art. 13 ustawy z dnia 8 września 2006 r. o Państwowym Ratownictwie Medycznym (t.j. Dz. U. 2025 poz. 91)	5 punktów
6	Uprawnienia do wykonywania zawodu ratownika medycznego, o których mowa w art. 10 ustawy z dnia 8 września 2006 r. o Państwowym Ratownictwie Medycznym	15 punktów
7	wykszkolenie pożarnicze w OSP - ukończone SP	5 punktów
8	wykszkolenie pożarnicze w OSP - ukończone SP+ RT	10 punktów
9	wykszkolenie pożarnicze w OSP - ukończone SP+RT+RW	15 punktów
10	Wykszkolenie pożarnicze w OSP – ukończone SP według programu z dnia 17 listopada 2015 r.	15 punktów
11	ukończone liceum ogólnokształcące lub technikum w klasie, w której były nauczane przedmioty dotyczące funkcjonowania ochrony przeciwpożarowej, dla których zostały opracowane w szkole programy nauczania włączone do szkolnego zestawu programów nauczania	5 punktów
12	Posiadanie wykształcenia wyższego I lub II stopnia o kierunku przydatnym w Państwowej Straży Pożarnej na danym stanowisku, na które prowadzone jest postępowanie kwalifikacyjne. <b>Na stanowisko stażysty w Wydziale Organizacyjno-Kwatermistrzowskim</b> wykształcenie wyższe o kierunku: <b>logistyka, zarządzanie, administracja, inżynieria bezpieczeństwa;</b> <b>Na stanowisko stażysty w Wydziale Operacyjno-Rozpoznawczym</b> wykształcenie wyższe o kierunku: <b>bezpieczeństwo pożarowe, budownictwo, informatyka, energetyka, ochrona ludności.</b>	15 punktów
13	Zatrudnienie powyżej 12 miesięcy w służbie cywilnej lub na stanowisku pomocniczym, lub na stanowisku obsługi w jednostce organizacyjnej PSP, lub praca w administracji publicznej oraz realizowanie zadań zbliżonych do zadań na stanowisku, na które prowadzone jest postępowanie kwalifikacyjne (poświadczone świadectwem pracy lub umową o pracę albo zakresem obowiązków z którego wynika realizacja w/w czynności).	15 punktów
14	<b>WYMAGANIA DODATKOWE DLA STANOWISKA STAŻYSTY W WYDZIALE ORGANIZACYJNO-KWATERMISTRZOWSKIM:</b> a) posiadanie kat. C b) posiadanie przeszkolenia z zakresu zamówień publicznych, finansów publicznych, gospodarki majątkowej (potwierdzone świadectwem/zaświadczeniem)	5 punktów 5 punktów

	<b>WYMAGANIA DODATKOWE DLA STANOWISKA STAŻYSTY W WYDZIALE OPERACYJNO - ROZPOZNAWCZYM:</b>	
15	a) posiadanie studiów podyplomowych z zakresu Ochrony Ludności i Obrony Cywilnej	5 punktów
	b) posiadanie poświadczenia bezpieczeństwa o klauzuli „poufne” lub wyższej;	5 punktów
	c) posiadanie zaświadczenia o ukończeniu kursu z zakresu obróbki danych przestrzennych (GIS);	5 punktów

**Wyjaśnienie użytych skrótów oraz sposobu liczenia punktów:**

SP - szkolenie podstawowe strażaków ratowników OSP,

RT - szkolenie z zakresu ratownictwa technicznego dla strażaków ratowników OSP,

RW - szkolenie strażaków ratowników OSP z zakresu działań przeciwpowodziowych oraz ratownictwa na wodach,

**Uwaga:**

- za kwalifikacje wymienione w pkt 1–3 przyznaje się punkty jedynie z jednego tytułu, z wyższą wartością punktową,
- za kwalifikacje wymienione w pkt 5 i 6 przyznaje się punkty jedynie z jednego tytułu, z wyższą wartością punktową,
- za kwalifikacje wymienione w pkt 7–10 przyznaje się punkty jedynie z jednego tytułu, z wyższą wartością punktową,
- za kwalifikacje wymienione w pkt 7–10 przyznaje się punkty jedynie w przypadku potwierdzenia przez właściwego dla działalności ochotniczej straży pożarnej komendanta powiatowego (miejskiego) Państwowej Straży Pożarnej aktywnego członkostwa w ochotniczej straży pożarnej przez udokumentowany udział w co najmniej dwóch zdarzeniach – w działaniach ratowniczo-gaśniczych lub w ćwiczeniach organizowanych przez jednostkę organizacyjną Państwowej Straży Pożarnej w okresie jednego roku poprzedzającego datę zatwierdzonego opracowania ogłoszenia o naborze.

**Maksymalna ilość punktów możliwa do uzyskania za posiadane wykształcenie, wyszkolenie lub posiadane umiejętności wynosi 60 punktów.**

**ETAP IV – rozmowa kwalifikacyjna.**

Rozmowa kwalifikacyjna z kandydatami odbędzie się dnia **20-07-2026 r., o godz. 10<sup>00</sup>** w siedzibie KP PSP w Brzozowie, ul. Bohaterów II Wojny Światowej 8

Podczas rozmowy kwalifikacyjnej ocenie podlega:

- 1) autoprezentacja kandydata, w tym wskazanie zainteresowań, doświadczeń i osiągnięć oraz oczekiwań związanych ze służbą w Państwowej Straży Pożarnej,
- 2) kompetencje społeczne niezbędne do służby w Państwowej Straży Pożarnej oraz ich wpływ na motywację kandydata do podjęcia służby w Państwowej Straży Pożarnej,
- 3) umiejętność komunikacji, w tym przekazywania, odbierania i rozumienia informacji oraz jasnego i wyrazistego formułowania wypowiedzi.

Każdy z członków komisji, po przeprowadzeniu rozmowy kwalifikacyjnej, odrębnie ocenia kandydata.

- Maksymalna liczba punktów możliwa do przyznania przez członka komisji za każdy z elementów wymienionych w punktach od 1 - 3 wynosi 10.
- Liczbę punktów uzyskanych w trakcie rozmowy kwalifikacyjnej ustala się na podstawie średniej arytmetycznej liczby punktów przyznanych przez członków komisji z dokładnością do jednego miejsca po przecinku.
- **Pozytywny wynik** z rozmowy kwalifikacyjnej osiąga kandydat, który uzyska **co najmniej 16 punktów** w powyżej ustalony sposób.

**W przypadku uzyskania przez kandydatów równej ilości punktów (suma punktów etapu III i IV), o kolejności przyjęcia decydować będzie wyższy wynik z testu sprawności fizycznej.**

**Informacje o wynikach końcowych nie będą udzielane telefonicznie**, nie dotyczy kandydatów, którzy zostaną skierowani na badania w celu oceny zdolności fizycznej i psychicznej do pełnienia służby w Państwowej Straży Pożarnej.

#### **ETAP V - ustalenie zdolności fizycznej i psychicznej do pełnienia służby w Państwowej Straży Pożarnej**

Kandydat, który uzyskał największą liczbę punktów na danym stanowisku zostanie skierowany przez Komendanta Powiatowego PSP w Brzozowie na badanie lekarskie i psychologiczne do Rejonowej Komisji Lekarskiej MSW w Rzeszowie, celem określenia zdolności do służby w Państwowej Straży Pożarnej. W przypadku gdy komisja lekarska orzeknie, że kandydat jest niezdolny do służby w PSP, na badania lekarskie skierowany zostanie kolejny kandydat z najwyższą liczbą uzyskanych punktów w postępowaniu kwalifikacyjnym na dane stanowisko.

#### **ETAP VI – lista kandydatów do przyjęcia do służby.**

Przewodniczący Komisji po otrzymaniu orzeczeń skierowanych kandydatów do Rejonowej Komisji Lekarskiej MSWiA w Rzeszowie, sporządza protokół z całości przeprowadzonego postępowania kwalifikacyjnego. W protokole zawarta zostaje informacja z listą kandydatów do przyjęcia do służby przygotowanej w Komendzie Powiatowej Państwowej Straży Pożarnej w Brzozowie.

**Postępowanie kwalifikacyjne kończy się, zatwierdzeniem przez Komendanta Powiatowego Państwowej Straży Pożarnej w Brzozowie listy z kandydatami do przyjęcia do służby w Państwowej Straży Pożarnej.**

Termin przyjęcia do służby przygotowanej ustalany będzie indywidualnie z każdym kandydatem po zakończeniu całości postępowania.

#### **UWAGI OGÓLNE !!!**

**Przed przystąpieniem do KAŻDEGO Z ETAPÓW POSTĘPOWANIA KWALIFIKACYJNEGO, kandydat zobowiązany jest okazać dokument potwierdzający jego tożsamość (dowód osobisty, paszport, prawo jazdy).** Brak dokumentu uniemożliwi kandydatowi przystąpienie do poszczególnych etapów postępowania kwalifikacyjnego.

O wynikach kandydaci będą informowani indywidualnie po zakończeniu każdego z etapów postępowania kwalifikacyjnego. Fakt zapoznania się z uzyskanym wynikiem (ocena dokumentów, sprawność fizyczna, rozmowa kwalifikacyjna) kandydat potwierdzi podpisem w karcie kandydata.

Zastrzega się możliwość zmiany terminów poszczególnych etapów postępowania z powodu zdarzeń losowych. Ewentualna zmiana terminu będzie niezwłocznie umieszczana na tablicy ogłoszeń w siedzibie komendy oraz na stronie internetowej <https://www.gov.pl/web/kppsp-brzozow>

Nieobecność kandydata na którymkolwiek z etapów prowadzonego naboru wiąże się z wykluczeniem go z dalszego postępowania kwalifikacyjnego.

**Wyniki z poszczególnych etapów naboru będą zamieszczane stopniowo na tablicy ogłoszeń w siedzibie Komendy oraz na stronie internetowej <https://www.gov.pl/web/kppsp-brzozow> Po zakończeniu VI etapu postępowania kwalifikacyjnego na tablicy ogłoszeń siedziby Komendy Powiatowej Państwowej Straży Pożarnej w Brzozowie, ul. Bohaterów II Wojny Światowej 8 oraz na stronie internetowej <https://www.gov.pl/web/kppsp-brzozow> zostanie opublikowana zatwierdzona lista (numery) kandydatów zakwalifikowanych do przyjęcia do służby, wraz z ilością punktów uzyskanych w postępowaniu kwalifikacyjnym.**

Dodatkowe informacje na temat naboru można uzyskać w siedzibie Komendy Powiatowej PSP w Brzozowie pod nr tel. 13 43 411 41.

**Rekrutacja może zostać unieważniona z przyczyn niezależnych od KP PSP w Brzozowie.**

Komenda Powiatowa Państwowej Straży Pożarnej w Brzozowie nie zwraca kandydatom kosztów poniesionych w związku z postępowaniem kwalifikacyjnym w stosunku do kandydatów ubiegających się o przyjęcie do służby w Państwowej Straży Pożarnej (m.in.: kosztów dojazdów, badania lekarskiego, odpisów dokumentów, zaświadczeń itp.).

Dokumenty kandydatów, którzy nie zakwalifikowali się do kolejnych etapów postępowania, mogą zostać odebrane osobiście w siedzibie tut. komendy – po zakończonym procesie naboru. Nieodebrane dokumenty będą zniszczone zgodnie z obowiązującą instrukcją kancelaryjną.

## **HARMONOGRAM PRZEBIEGU PROCESU NABORU do KP PSP w Brzozowie 2026:**

### **Etap I:**

- do dnia 10-07-2026 r. do 15<sup>00</sup> – składanie wymaganych dokumentów przez zainteresowanych **(TYLKO ! - podanie, zaświadczenie, oświadczenie i RODO)**,
- 13-07-2026 r. – analiza złożonej przez kandydatów dokumentacji osobowej,
- 14-07-2026 r. do godz. 15<sup>30</sup> – ogłoszenie wyników I etapu.

### **Etap II:**

- 15-07-2026 r. od godz. 9<sup>00</sup> do godz. 9<sup>30</sup> – rejestracja kandydatów, (świetlica parter Komendy)
- 15-07-2026 r. od godz. 9<sup>45</sup> – podciąganie na drążku, (siłownia Komendy),
- 15-07-2026 r. – rzut piłką lekarską (hala garażowa Komendy)
- 15-07-2026 r – bieg po kopercie (hala garażowa Komendy),
- 15-07-2026 r. – próba wydolnościowa (beep test), (hala garażowa Komendy),
- 15-07-2026 r. – do godz. 15<sup>30</sup> – ogłoszenie wyników II etapu.

### **Etap III:**

- do 17-07-2026 r. do godz. 12<sup>00</sup> - złożenie wymaganych (**pozostałych**) dokumentów przez kandydatów, którzy zakwalifikowali się do rozmowy kwalifikacyjnej,
- analiza złożonej przez kandydatów dokumentacji.

### **Etap IV:**

- 20-07-2026 r. od godz. 10<sup>00</sup> – rozmowa kwalifikacyjna, (KP PSP w Brzozowie),
- 21-07-2026 r. do godz. 15<sup>30</sup> – ogłoszenie wyników IV etapu.

### **Etap V:**

- skierowanie na wykonanie badań przez Rejonową Komisję Lekarską MSWiA w Rzeszowie w celu ustalenia zdolności fizycznej i psychicznej do pełnienia służby w Państwowej Straży Pożarnej.

### **Etap VI:**

- ustalenie listy kandydatów do przyjęcia do służby przygotowawczej w Komendzie Powiatowej Państwowej Straży Pożarnej w Brzozowie.
- ogłoszenie wyników VI etapu i zakończenie postępowania kwalifikacyjnego.

